

ප්‍රසම්පාදන දැන්වීමයි

ප්‍රාදේශීය සභාව දික්වැල්ල

දික්වැල්ල ප්‍රාදේශීය සභාවට අවශ්‍ය පහත සඳහන් වාහන මිලදී ගැනීම සඳහා මිල ගණන් කැඳවනු ලැබේ.

අනු අංකය	විස්තරය	ප්‍රමාණය	ආපසු නොගෙවන ටෙන්ඩර් පෝරම ගාස්තුව	ආපසු ගෙවන ටෙන්ඩර් පෝරම ගාස්තුව
01	ලොකු ටැක්ටර් ට්‍රේලර්	02	රු.500.00	රු.5,000.00

විස්තර හා කොන්දේසි

01. ටෙන්ඩර් පත් නිකුත් කිරීම දික්වැල්ල ප්‍රාදේශීය සභා කාර්යාලයේ මුදල් අයකැමි කවුන්ටරය මගින් 2024.12.05 දින සිට 2024.12.18 දින පස්වරු 3.00 දක්වා.
02. ටෙන්ඩර් අයදුම්පත් භාරගැනීම 2024.12.19 දින පෙ.ව.10.00 දක්වා.
03. ටෙන්ඩර්පත් විවෘත කිරීම 2024.12.19 දින පෙ.ව.10.30ට ප්‍රාදේශීය සභා ප්‍රධාන කාර්යාලයේදී.
04. ටෙන්ඩර්පත් මුල් පිටපත හා අනුපිටපත් වෙන් වෙන්ව කවර වල බහා නැවත එය එක් කවරයක බහා මුද්‍රා තබා **ලේකම්, ප්‍රාදේශීය සභාව, දික්වැල්ල** යන ලිපිනයට ලියාපදිංචි තැපෑලෙන් එවීමට හෝ ප්‍රධාන කාර්යාලයේ ලේකම් නිල කාමරයේ ඇති ටෙන්ඩර් පෙට්ටියට ගෙනැවිත් බහාලීමෙන් කළ හැකිය.
05. ටෙන්ඩර් අයදුම්පත්‍රය සමග අදාළ සියලු විස්තර අමුණා ඇත.
06. වැඩි විස්තර සඳහා දුරකථන අංක 0412255275 ඇමතීමෙන් ලබා ගත හැක.

ලේකම්,

ප්‍රාදේශීය සභාව - දික්වැල්ල.

ප්‍රසම්පාදන කමිටුව, ප්‍රාදේශීය සභාව - දික්වැල්ල.

ට්‍රේලර් සැපයුම්කරුවන් වෙත උපදෙස්

1. තහඩු වල ඝනකම් හා ට්‍රේලරයේ ප්‍රමාණයන් එම නිර්මාණ 2/2004 ඇදීමෙහි සඳහන් ප්‍රමාණයන්ම විය යුතුය. A3 ප්‍රමාණයෙහි කඩදාසියෙහි මුද්‍රිත නිර්මාණ ඇදීමෙහි පිටපතක් මෙම උපදෙස් සමඟ ලබා දෙනු ඇත.
2. ඉදිරිපත් කරන මිල ගණන් දින 100ක කාලයක් සඳහා වලංගු විය යුතුය.
3. මෙට්‍රික් ටොන් 03ක බරක් එසවිය හැකි ධාරිතාවකින් යුත් හයිඩ්‍රොලික් ටීපීං සිලින්ඩර් සවි කළ යුතුය.
4. ට්‍රේලරය සඳහා වසර දෙකක වගකීම් කාලයක් ලබා දිය යුතුය. ටයරයේ සිදුවන සාමාන්‍ය ගෙවීම සහ අනතුරකින් සිදුවන හානි හැර අනෙකුත් සියළුම නිෂ්පාදන දෝෂ, පැස්සීම, හෝස්, හයිඩ්‍රොලික් ජැක්, බෙයාරිං සහ තහඩු කැඩී යාම සම්බන්ධයෙන් මෙම වගකීමෙන් ආවරණය විය යුතුය. වගකීමට සම්බන්ධ අළුත්වැඩියාවන් ට්‍රේලරය ඇති ස්ථානයට පැමිණ සිදු කළ යුතුය. ඒ සඳහා ප්‍රවාහන ගාස්තු ගෙවනු නොලැබේ.
5. නිපදවන ට්‍රේලර් පළාත් පාලන ආයතනය වෙත ප්‍රවාහනය නොමිලේ සිදුකර භාරදිය යුතුය.
6. ට්‍රේලරයේ වැසි අංකයක් තිබිය යුතු අතර , සැපයුම්කරු විසින් අමතර අය කිරීමකින් තොරව ට්‍රේලරය මෝටර් රථ ප්‍රවාහන දෙපාර්තමේන්තුවෙහි ලියාපදිංචි කර , ලියාපදිංචි කිරීමේ සහතිකය (Certificate of Registration) හා අංක තහඩු පළාත් පාලන ආයතනය වෙත ලබා දිය යුතුය.
7. සපයා ඇති නිර්මාණ ඇදීමට (technical drawing) අනුව ට්‍රේලර් නිපදවිය යුතු අතර නිෂ්පාදනයේදී ඇතිවන තාක්ෂණික ගැටළු දුරකථන අංක 075-6310846 මගින් යාන්ත්‍රික ඉංජිනේරු අමතා නිරාකරණය කර ගත යුතුය.
8. මිල ගණන් වලට අදාළව රජයට ගෙවන වැට් බදු වෙනත් ඒවා මිල ගණන් විස්තරයේ වෙන්කර දැක්විය යුතුය.
9. ඇණවුම නිකුත් කළ දින සිට සති තුනක (දින 21ක) කාලයකින් එක් ට්‍රේලරයක් බැගින් නිපදවා භාර දිය යුතුය. එක් ට්‍රේලරයක් නිපදවා සැපයීම සඳහා දින 21කට වඩා කාලයක් අවශ්‍ය නම් , එම කාලසීමාව මිල ගණන් සමඟ සඳහන් කළ යුතුය.

දික්වැල්ල ප්‍රාදේශීය සභාව
ට්‍රැක්ටර් ට්‍රේලර් මිලදී ගැනීම සඳහා ලංසු ආරාධනා පත්‍රය

01. ලංසු ඉදිරිපත් කරනු ලබන ආයතනයේ නම :-
02. ලිපිනය :-
03. දුරකථන අංකය :- කාර්යාලීය :-
 ජංගම :- ෆැක්ස් :-
04. ලංසුකරුගේ / අයිතිකරුගේ නම :-
05. ජාතික හැඳුනුම්පත් අංකය :-
06. ව්‍යාපාර ලියාපදිංචි අංකය :-
07. වැට් බදු ලියාපදිංචි කිරීමේ අංකය :-
08. විද්‍යුත් තැපැල් ලිපිනය :-
09. ටෙන්ඩර් පෝරම ගාස්තු (ආපසු නොගෙවන) :-
10. ටෙන්ඩර් පෝරම ගාස්තු (ආපසු ගෙවන) :-
11. ඉල්ලුම් කරන මුදල අකුරින් :-
12. ඉල්ලුම් කරන මුදල ඉලක්කමෙන් :-

අනු අංකය	විස්තරය	ප්‍රමාණය	එකක මිල		එකතුව
			වැට් රහිත	වැට් සහිත	
01	ලොකු ට්‍රැක්ටර් ට්‍රේලර්	02			

කොන්දේසි

- ටෙන්ඩර්පත් මුල් පිටපත හා අනුපිටපත් වෙන් වෙන්ව කවර වල බහා නැවත එය එක් කවරයක බහා මුද්‍රා තබා ලේකම්, ප්‍රාදේශීය සභාව, දික්වැල්ල යන ලිපිනයට ලියාපදිංචි තැපෑලෙන් එවීම හෝ ප්‍රධාන කාර්යාලයේ ලේකම් නිල කාමරයේ ඇති ටෙන්ඩර් පෙට්ටියට ගෙනැවිත් බහාලීම හෝ කල හැකිය.
- මිල ගණන් ඉදිරිපත් කරන ලිපි කවරයේ වම්පස ඉහළ කෙළවරෙහි “ට්‍රැක්ටර් ට්‍රේලර් සඳහා ලංසු කැඳවීම” යනුවෙන් සඳහන් කළ යුතුය.
- ට්‍රැක්ටර් ට්‍රේලර් මිලදී ගැනීමට සම්බන්ධව 2024..... දින දිනමිණ/නිනකරන්/ඩේලි නිවුස් පුවත් පත්හි ප්‍රසිද්ධ කරන ලද ටෙන්ඩර් දැන්වීම් සහ දික්වැල්ල ප්‍රාදේශීය සභාව මගින් ප්‍රකාශ කරන ලද කොන්දේසි වලට එකඟව කටයුතු කිරීමට මින් එකඟතාවය පල කරමි.

.....
 දිනය

.....
 ටෙන්ඩර්කරුගේ අත්සන/නිල මුද්‍රාව

.....
 නිකුත් කරන ලද නිලධාරී

.....
 ලේකම් ප්‍රාදේශීය සභාව,
 දික්වැල්ල

.....
 දිනය

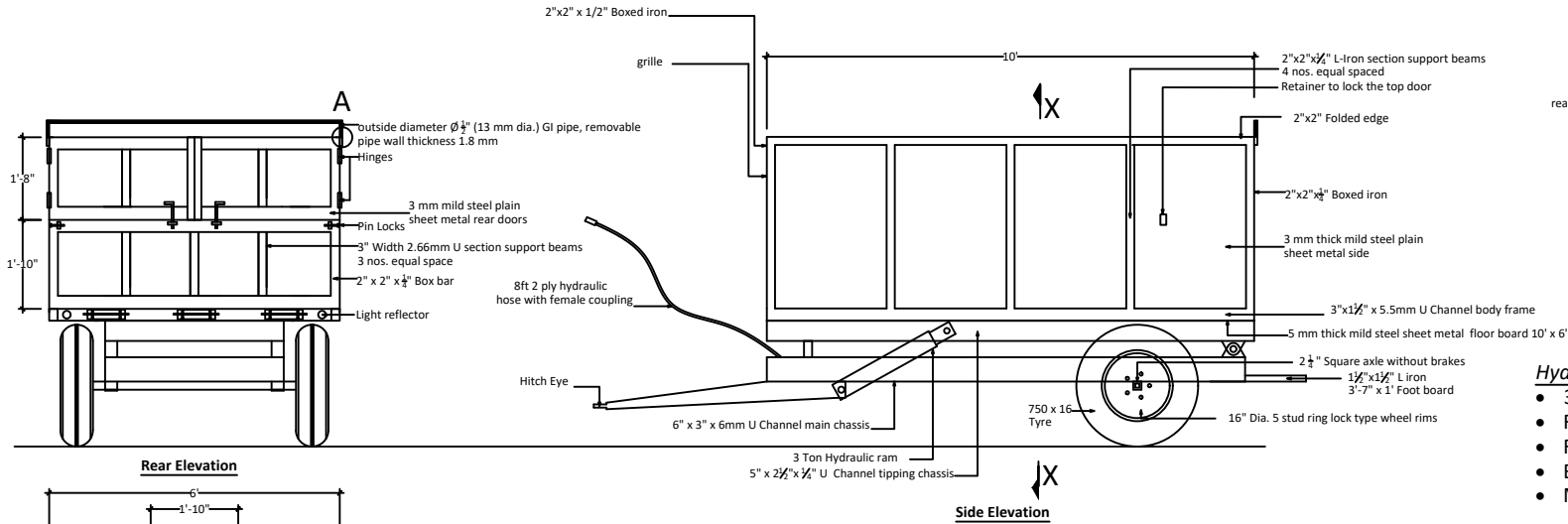

Hydraulic Cylinder requirement

- 3 Ton lifting capacity
- Retracted length 655mm (26")
- Fully Extended length 1510mm
- Bore diameter 103mm
- Maximum pressure 220 bar

Painting Instructions:-

1. Zinc Phosphate single component metal primer spray.
2. Epoxy Marine two component paint spray.
3. Not necessary to paint the top side of loading body.

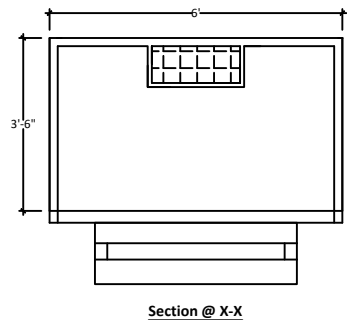
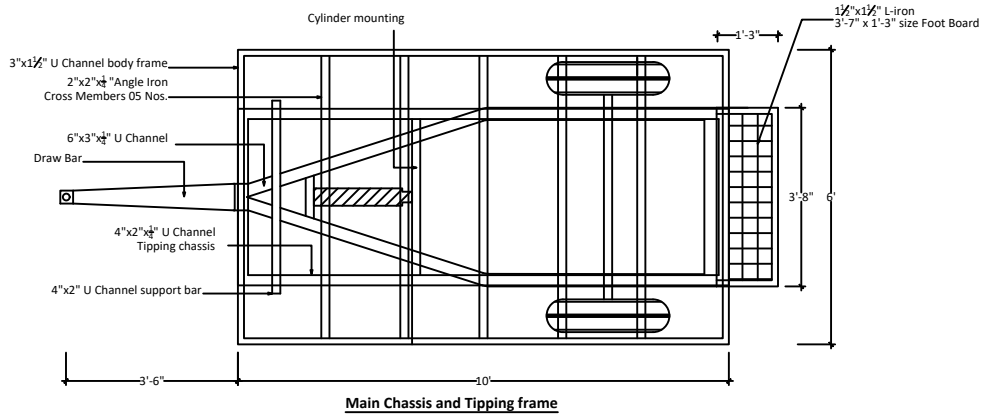
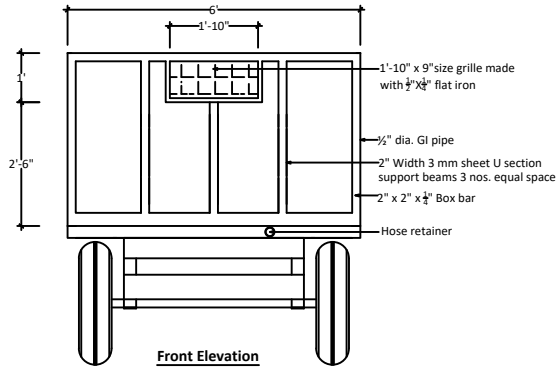

DEPARTMENT
OF LOCAL GOVERNMENT
(SOUTHERN PROVINCE)

TIPPING GARBAGE TRAILER

DRAWN BY :

M.R.M. Rizvi
Mechanical Engineer
DEPARTMENT OF LOCAL GOVERNMENT
SOUTHERN PROVINCE

DRWING NO. :
Trailer2/2024

SCALE :
NTS

DATE :
11-11-2024